

# metabo®

**BS 18 L**  
**BS 18 L Quick**  
**SB 18 L**  
**SB 18 L Quick**



---

ro Instrucțiuni originale 7

A

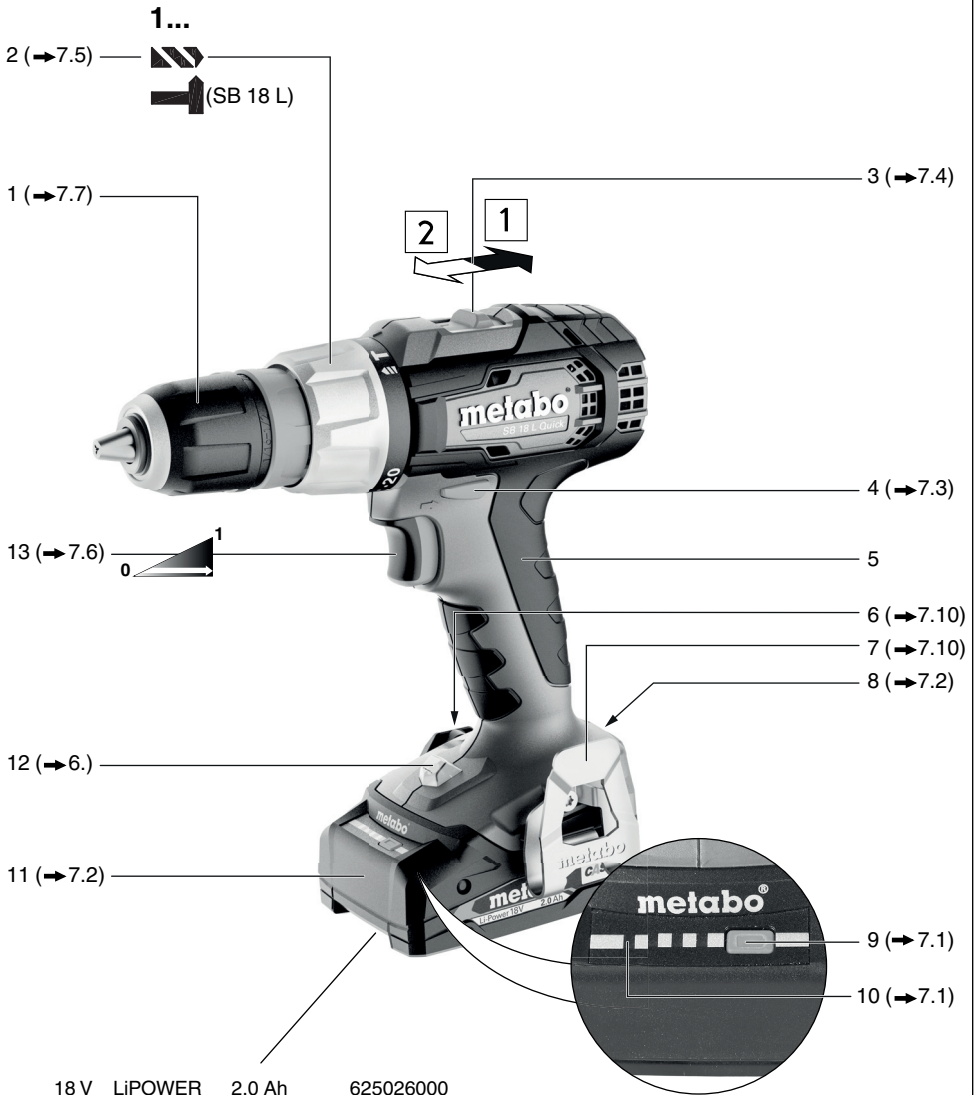

2 (→7.5)

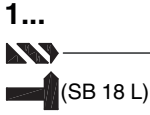

1 (→7.7)

2

1

3 (→7.4)

13 (→7.6)



4 (→7.3)

5

12 (→6.)

6 (→7.10)

7 (→7.10)

8 (→7.2)

11 (→7.2)

9 (→7.1)

10 (→7.1)

18 V	LiPOWER	2,0 Ah	625026000
18 V	LiPOWER	4,0 Ah	625027000
18 V	LiPOWER	5,2 Ah	625028000

18 V	LiHD	4,0 Ah	625367000
18 V	LiHD	5,5 Ah	625368000
etc.			

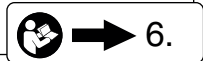

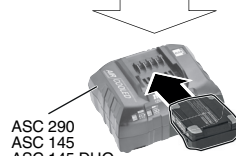
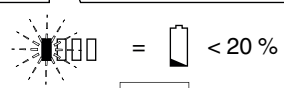
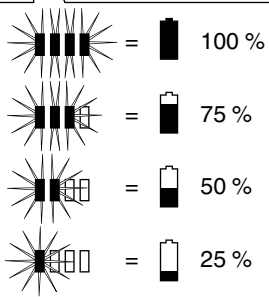
**B**

ASC 290  
ASC 145  
ASC 145 DUO  
ASC 55  
SC 30 etc.

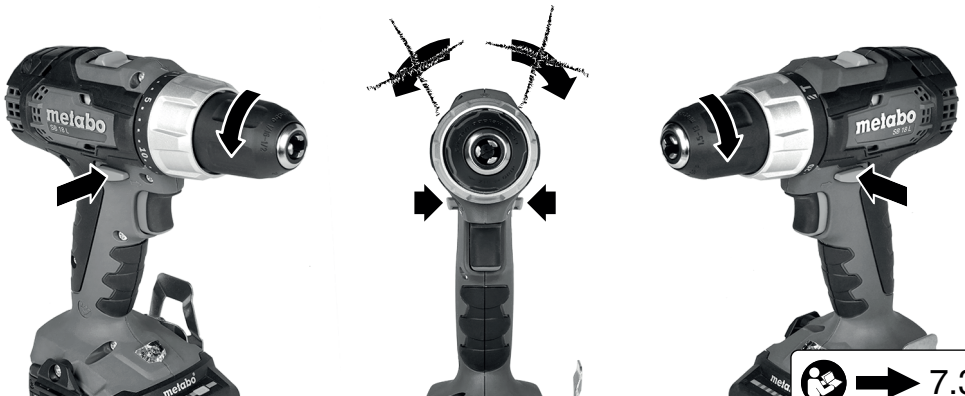
 → 7.1
**C**
 → 7.2
**D**
 → 7.3

E

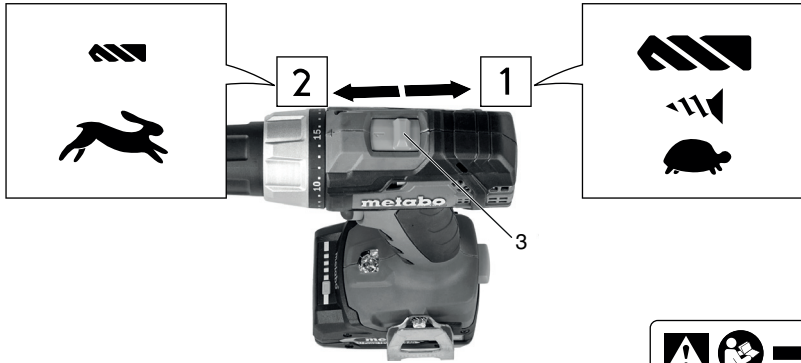

F

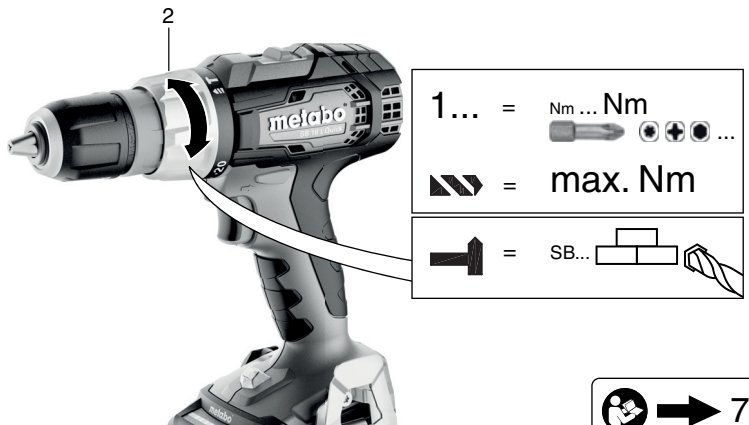



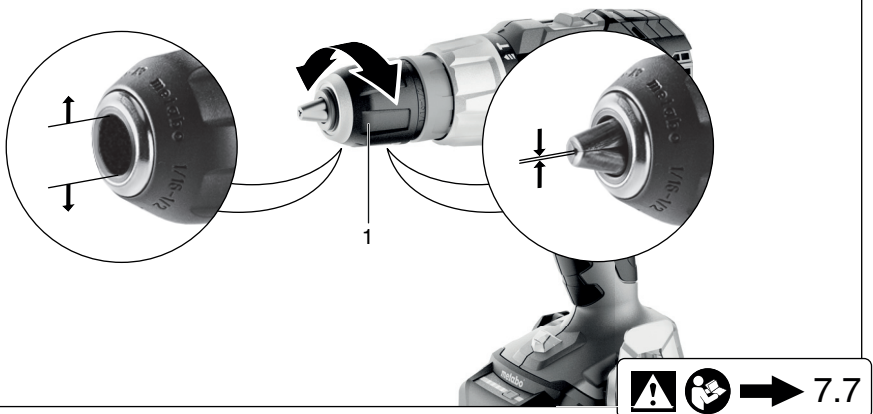

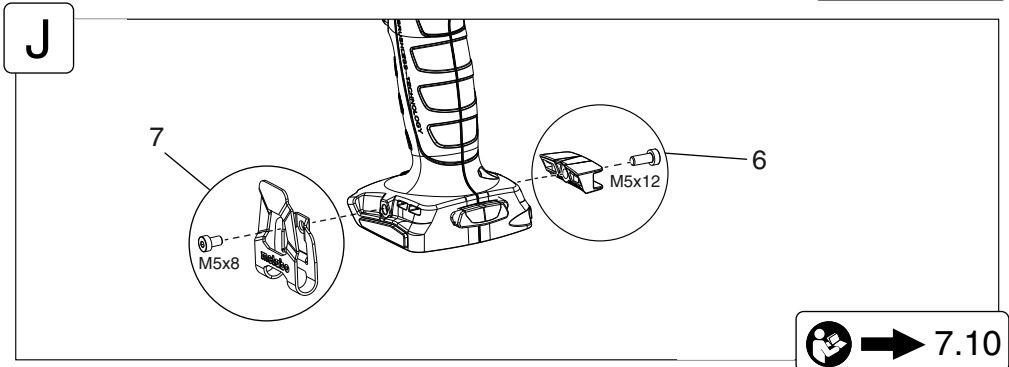
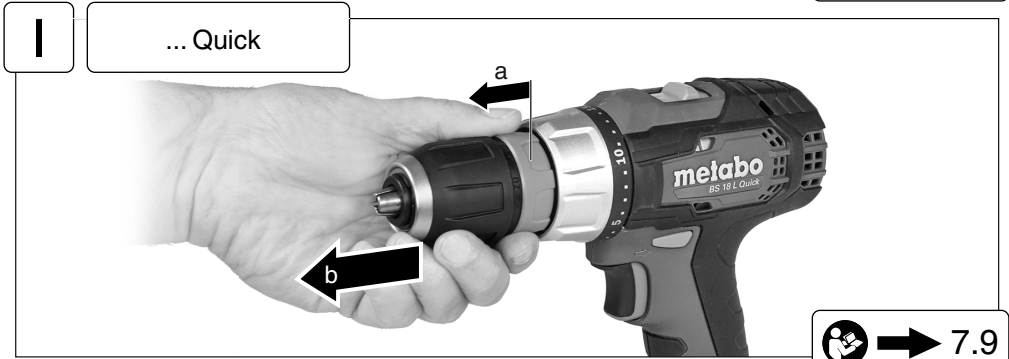
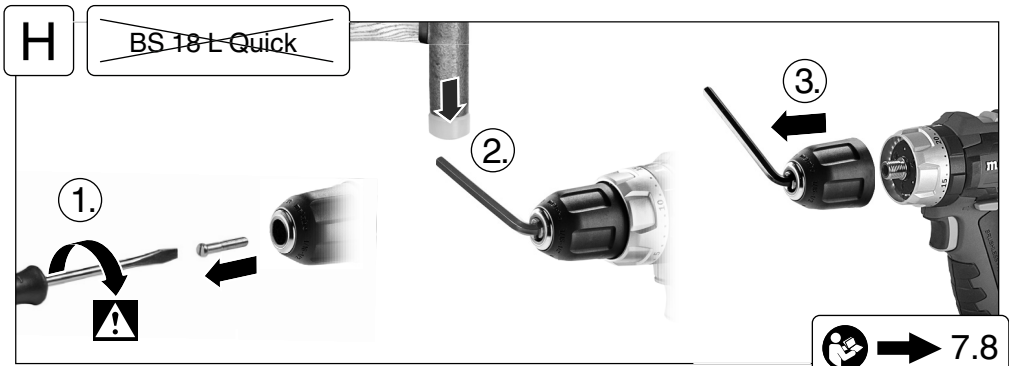
G



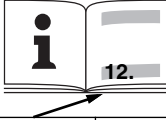

K

		BS 18 L	BS 18 L Quick	SB 18 L	SB 18 L Quick
	*1)Serial Number	14051..	14052..	14053..	14054..
<b>U</b>	<b>V</b>	18	18	18	18
<b>n<sub>0</sub></b>	/min, rpm	1	0 - 450	0 - 450	0 - 450
		2	0 - 1850	0 - 1850	0 - 1850
<b>M<sub>1</sub></b>	<b>Nm (in-lbs)</b>	26 (230)	26 (230)	26 (230)	26 (230)
<b>M<sub>3</sub></b>	<b>Nm (in-lbs)</b>	60 (531)	60 (531)	60 (531)	60 (531)
<b>M<sub>4</sub></b>	<b>Nm (in-lbs)</b>	1	0,7 - 5,5 (6,2 - 48,7)	0,7 - 5,5 (6,2 - 48,7)	0,7 - 5,5 (6,2 - 48,7)
<b>D<sub>1 max</sub></b> 	<b>mm (in)</b>		13 (1/2)	13 (1/2)	13 (1/2)
<b>D<sub>2 max</sub></b> 	<b>mm (in)</b>		36 (1 13/32)	36 (1 13/32)	36 (1 13/32)
<b>D<sub>3 max</sub></b> 	<b>mm (in)</b>	2	-	13 (1/2)	13 (1/2)
<b>s</b>	<b>/min, bpm</b>		-	28500	28500
<b>m</b>	<b>kg (lbs)</b>		1,6 (3,5)	1,6 (3,5)	1,6 (3,5)
<b>G</b>	<b>UNF(in)</b>		1/2" - 20 UNF	-	1/2" - 20 UNF
<b>D<sub>max</sub></b>	<b>mm (in)</b>		13 (1/2)	13 (1/2)	13 (1/2)
<b>a<sub>h, ID</sub>/K<sub>h, ID</sub></b>	<b>m/s<sup>2</sup></b>		-	11,8 / 1,5	11,8 / 1,5
<b>a<sub>h, D</sub>/K<sub>h, D</sub></b>	<b>m/s<sup>2</sup></b>		1,7 / 1,5	1,7 / 1,5	1,7 / 1,5
<b>a<sub>h, S</sub>/K<sub>h, S</sub></b>	<b>m/s<sup>2</sup></b>		0,5 / 1,5	0,5 / 1,5	0,5 / 1,5
<b>L<sub>pA</sub>/K<sub>pA</sub></b>	<b>dB(A)</b>		78 / 3	78 / 3	91 / 5
<b>L<sub>WA</sub>/K<sub>WA</sub></b>	<b>dB(A)</b>		86 / 3	86 / 3	99 / 5



12.

L



\*2) 2014/30/EU, 2006/42/EC, 2011/65/EU

\*3) EN 62841-1:2015, EN 62841-2-1:2018+A11:2019, EN IEC 63000:2018

2024-03-15, Bernd Fleischmann  
 Direktor Produktentstehung & Qualität (Vice President Product Engineering & Quality)  
 \*4) Metabowerke GmbH - Metabo-Allee 1 - 72622 Nuertingen, Germany



1.

# Instrucțiuni originale

## 1. Declarație de conformitate

Declarăm pe propria răspundere că aceste mașini de înșurubat și găurit cu acumulator și mașinile de găurit cu percuție cu acumulator, identificate prin intermediul modelului și numărului de serie \*1), corespund tuturor prevederilor corespunzătoare ale directivelor \*2) și ale normelor \*3). Documentele tehnice la \*4) - ➔ Fig. L.

## 2. Utilizarea conform destinației

Mașinile de găurit cu acumulator și mașinile de găurit cu percuție cu acumulator sunt adecvate pentru găurirea fără percuție a metalului, a lemnului, a plasticului și a altor materiale similare, precum și pentru înșurubare și filetare.

În plus, mașinile de găurit cu percuție cu acumulator sunt adecvate, în plus, pentru găurirea cu percuție în zidărie, cărămidă și piatră.

Utilizatorul este responsabil pentru toate daunele cauzate de utilizarea neconformă cu destinația.

În general, toate prevederile aprobate pentru prevenirea accidentelor și indicațiile aferente de siguranță trebuie respectate.

## 3. Indicații generale referitoare la siguranță



Pentru protecția dumneavoastră și a unelei dumneavoastră electrice, respectați pasajele de text marcate cu acest simbol!



**AVERTISMENT** – Pentru reducerea riscului de rănire, citiți manualul de utilizare.



**ATENȚIE** – Citiți toate indicațiile privind siguranța, instrucțiunile, ilustrațiile și datele tehnice care sunt furnizate împreună cu această unealtă electrică. *Nerespectarea următoarelor instrucțiuni poate duce la electrocutare, incendiu și/sau vătămări corporale grave.*

**Păstrați indicațiile privind siguranța și instrucțiunile pentru consultarea ulterioară.** Predați mai departe unealta dumneavoastră electrică doar împreună cu aceste documente.

## 4. Indicații speciale privind siguranța

### 4.1 Indicații de siguranță pentru toate lucrările

**a) Purtați antifoane.** Acțiunea zgomotului poate cauza pierderea auzului.

**b) Utilizați mânerul suplimentar dacă acestea sunt livrate împreună cu unealta electrică.** Pierderea controlului poate conduce la vătămări.

**c) Țineți unealta electrică de părțile izolate ale mânerului, atunci când executați lucrări, la care unealta de găurire sau șuruburile ar putea intra în contact cu cabluri electrice, ascunse.**

Contactul cu un cablu sub tensiune poate pune sub tensiune și componentele metalice ale aparatului și poate duce la un șoc electric.

Asigurați-vă că în locul care trebuie prelucrat nu există **conduce de energie electrică, apă sau gaz** (de ex. cu ajutorul unui dispozitiv de detectat metale).

### 4.2 Indicații de siguranță la utilizarea burghiilor lungi:

**a) În niciun caz nu lucrați cu o turație mai mare decât turația maxim admisă pentru burghiu.** În cazul turațiilor mai mari, burghiul se poate îndoi ușor dacă se poate roti liber fără a avea contact cu piesa de lucru și poate cauza răniri.

**b) Începeți procesul de găurire întotdeauna cu turație joasă și în timp ce burghiul are contact cu piesa de lucru.** În cazul turațiilor mai mari, burghiul se poate îndoi ușor dacă se poate roti liber fără a avea contact cu piesa de lucru și poate cauza răniri.

**c) Nu exercitați presiune excesivă și numai în direcția longitudinală față de burghiu.** Burghiile se pot îndoi și, astfel, se pot rupe sau pot duce la o pierdere a controlului și la răniri.

### 4.3 Indicații suplimentare privind siguranța



**ATENȚIE** Nu priviți în fasciculul aprins.



Feriți pachetele de acumulatori de umiditate!



Nu expuneți pachetele de acumulatori la foc!



Nu utilizați pachete de acumulatori defecte sau deformate!

Nu desfaceți pachetele de acumulatori!  
Nu atingeți și nu scurtcircuitați contactele pachetelor de acumulatori!



Din pachetele defecte de acumulatori li-ion se poate scurge un lichid ușor acid, inflamabil!



În cazul în care lichidul scurs din acumulator intră în contact cu pielea, clătiți-vă imediat cu apă din abundență. În cazul în care lichidul de acumulator vă intră în ochi, spălați-vă ochii cu apă curată și solicitați imediat tratament medical!

Dacă mașina este defectă, îndepărtați pachetul de acumulatori din mașină.

Înainte de efectuarea oricărei activități de reglare, reechipare, întreținere sau curățare, îndepărtați pachetul de acumulatori din mașină.

Asigurați-vă că, în momentul conectării pachetului de acumulatori, mașina este deconectată.

Nu apucați cu mâna unealta aflată în rotație!

## ro ROMÂNĂ

Șpanul și alte elemente similare trebuie eliminate doar cu mașina oprită.

Asigurați piesa împotriva împingerii sau a rotirii împreună cu unealta (de ex. prin prinderea în menghine).

Lumină LED (12): nu examinați radiația LED direct cu instrumente optice.



**ATENȚIE** Nu priviți în fasciculul aprins.

### Reducerea poluării cu praf:

**AVERTISMENT** - Anumite pulberi, generate prin șlefuirea cu șmirghel, tăierea cu ferăstrăul, găurire și alte lucrări, conțin substanțe chimice despre care se cunoaște că sunt cauza cancerului, malformațiilor congenitale sau altor tulburări de reproducere. Câteva exemple de aceste substanțe chimice sunt:

- plumb din vopsele cu conținut de plumb,
- pulbere minerală din cărămidă, ciment sau alte materiale de zidărie, și
- arsen și crom din lemnul tratat chimic.

Riscul dvs. din această expunere variază în funcție de frecvența cu care executați acest tip de lucrări. Pentru a reduce expunerea dvs. la aceste substanțe chimice: asigurați o bună aerisire a zonei de lucru și purtați echipament de protecție adecvat, precum măștile de protecție respiratorie, care sunt capabile să filtreze particulele microscopice.

Acest lucru este valabil și pentru pulberile care provin de la alte substanțe, ca de exemplu, anumite tipuri de lemn (precum praful de stejar sau fag), metale, azbest. Alte afecțiuni cunoscute sunt, de exemplu, reacții alergice, afecțiuni ale căilor respiratorii. Nu permiteți prafului să ajungă în corp.

Respectați prevederile valabile pentru materialul, personalul, cazul de aplicare și locul dumneavoastră de utilizare (de exemplu, prevederi de protecția muncii, eliminare).

Pentru a evita depunerile în mediul înconjurător, colectați particulele rezultate la locul producerii acestora.

Pentru lucrările speciale utilizați accesoriul corespunzător. În acest mod, mai puține particule ajung în atmosferă în mod necontrolat.

Utilizați un dispozitiv adecvat de aspirare a prafului.

Pentru a reduce poluarea cu praf, trebuie să:

- nu direcționați particulele rezultate și curentul de aer uzat al mașinii spre dumneavoastră, spre persoanele aflate în apropiere sau spre praful depus,
- utilizați o instalație de aspirare și/sau un dispozitiv de filtrare a aerului,
- Păstrați zona de lucru bine aerisită și curată prin aspirare. Măturați sau aspirați praful.
- Aspirați sau spălați îmbrăcămintea de protecție. Nu le suflați, nu le scuturați sau nu le periați.

### Transportul pachetelor de acumulatori li-ion:

Transportarea pachetelor de acumulatori li-ion este supusă legii privind mărfurile periculoase (UN 3480 și UN 3481). La transportarea pachetelor de acumulatori li-ion trebuie să clarificați prevederile valabile în prezent. Informați-vă dacă este cazul la

compania dumneavoastră de transport. Ambalajul certificat poate fi achiziționat de la Metabo.

Trimiteti pachetele de acumulatori doar dacă carcasa acestora nu este deteriorată și dacă din acestea nu s-a scurs lichid. Pentru transportarea pachetului de acumulatori, scoateți-l din mașină. Asigurați contactele împotriva scurtcircuitului (de ex. izolați-le cu bandă adezivă).

## 5. Figuri

Figurile se găsesc la începutul manualului de utilizare.

### Explicarea simbolurilor:



Direcția de mișcare



Burghiu



Lent



Rapid



Treapta întâia



Treapta a doua



Șuruburi / Limitarea momentului de rotație



Găurire / Moment max. de rotație



Găurire cu percuție

Nm

Moment de rotație

## 6. Vedere generală

➔ Fig. A

- 1 Mandrină cu prindere rapidă
- 2 Manșon de reglare
  - Șuruburi / Limitarea momentului de rotație
  - Găurire / Moment max. de rotație
  - Găurire cu percuție \*
- 3 Comutator (întâia/a doua treaptă de viteză)
- 4 Comutator al direcției de rotație (reglarea direcției de rotație, siguranță pentru transport) - pe ambele părți ale mașinii
- 5 Mâner (suprafață de apucare)
- 6 Magazine de bituri \*
- 7 Agățătoare pentru curea \*
- 8 Tastă pentru deblocarea pachetului de acumulatori
- 9 Tasta indicatorului de capacitate
- 10 Indicator de capacitate și semnalizare
- 11 Pachet de acumulatori
- 12 Lumină LED
- 13 Întrerupător cu buton

\* în funcție de dotare

## 7. Utilizare

### 7.1 Pachet de acumulatori, indicator de capacitate și semnalizare ➔ Fig. B

Înainte de utilizare, încărcați pachetul de acumulatori.



În cazul în care puterea scade, încărcați din nou pachetul de acumulatori.

Instrucțiuni pentru încărcarea pachetului de acumulatori găsiți în manualul de utilizare al încărcătorului Metabo.

**7.2 Scoaterea, introducerea pachetului de acumulatori** ➔ Fig. C

**7.3 Reglarea direcției de rotație, siguranței pentru transport (siguranță contra pornirii)** ➔ Fig. D

**7.4 Selectarea vitezei** ➔ Fig. E



Acționați comutatorul (3) numai când motorul este oprit!

**7.5 Reglarea limitării momentului de rotație, înșurubării, găuririi, găuririi cu percuție** ➔ Fig. F

1...20 = reglați **momentul de rotație** (cu limitarea momentului de rotație) prin rotirea manșonului (2) - sunt posibile inclusiv pozițiile intermediare.

= reglați **găurirea / momentul max. de rotație** prin rotirea manșonului (2) (momentul maxim de rotație, fără limitarea momentului de rotație)  
Pentru a evita suprasolicitarea motorului, nu blocați axul.

**Mașinile cu denumirea SB...:**



= reglați **găurirea cu percuție** prin rotirea manșonului (2) (momentul max. de rotație, fără limitarea momentului de rotație)  
Pentru a evita suprasolicitarea motorului, nu blocați axul.

**7.6 Conectarea/ deconectarea, reglarea turației** ➔ Fig. A

**Conectare, turație:** apăsați întrerupătorul cu buton (13). Turația poate fi modificată prin apăsarea întrerupătorului cu buton.

**Deconectare:** eliberați (13) întrerupătorul cu buton.  
**Indicație:** zgomotul, care apare la deconectarea mașinii, este condiționat de tipul constructiv (oprire rapidă) și nu are nicio influență asupra funcționării și duratei de viață a mașinii.

**7.7 Mandrină cu prindere rapidă** ➔ Fig. G

**Deschiderea mandrinei:**

Rotiți manșonul mandrinei (1) în sensul acelor de ceasornic.

**Prinderea unelei de utilizare:**

Deschideți mandrina și introduceți unealta cât de adânc se poate. Rotiți manșonul mandrinei (1) în sens invers acelor de ceasornic, până ce unealta este prinsă fix. În cazul unui ax unealtă mai slăbit, trebuie retensionat eventual după un timp scurt de găurire.

**Curățarea:** țineți ocazional mașina cu mandrina cu prindere rapidă perpendicular în jos și rotiți manșonul complet în direcția „GRIP, ZU“ (PRINDERE, ÎNCHIS), apoi rotiți complet în

direcția „AUF, RELEASE“ (DESCHIS, ELIBERARE). Praful acumulatori cade din mandrina cu prindere rapidă.

**7.8 Deșurubarea mandrinei** ➔ Fig. H

Înșurubarea se efectuează cu respectarea operațiilor în ordine inversă.

**7.9 Mandrină cu sistem de schimbare rapidă Quick (la BS 18 L Quick, SB 18 L Quick)** ➔ Fig. I

**Scoatere:** împingeți inelul de blocare spre față (a) și trageți mandrina spre față (b).

**Atașare:** împingeți inelul de blocare spre față și împingeți mandrina până la blocare peste arborele portburghiu.

**7.10 Montarea agățătoarei pentru cureaua (în funcție de dotare) / a magaziei de bituri (în funcție de dotare)** ➔ Fig. J

Montați agățătoarea pentru cureaua (7) în modul indicat.

Montați magazia de bituri (6) în modul indicat.

## 8. Remedierea defecțiunilor

**8.1 Sistem multifuncțional de monitorizare al mașinii**



După ce mașina se deconectează în mod autonom, sistemul electronic activează modul de autoprotecție. Se emite un semnal de avertizare (un bip continuu). Acesta se oprește după max. 30 de secunde sau după eliberarea întrerupătorului cu buton (13).



În ciuda acestei funcții de protecție, poate interveni în cazul anumitor aplicații suprasolicitarea și, ca urmare a acesteia, deteriorarea mașinii.

**Cauze și remediere:**

1. **Pachetul de acumulatori descărcat aproape complet** ➔ Fig. A, B (sistemul electronic protejează pachetul de acumulatori împotriva daunelor cauzate de descărcarea completă).

Dacă lampa LED luminează intermitent (10), pachetul de acumulatori este aproape descărcat. Dacă este cazul, apăsați tasta (9) și verificați starea de încărcare de la lămpile LED (10). Dacă pachetul de acumulatori este descărcat aproape complet, acesta trebuie încărcat din nou!

2. Suprasolicitarea continuă a mașinii pe o perioadă mai lungă de timp cauzează **decuplarea datorată temperaturii**.

Lăsați mașina sau pachetul de acumulatori să se răcească.

**Indicație:** dacă pachetul de acumulatori se simte foarte cald, răcirea pachetului de acumulatori într-un încărcător „AIR COOLED“ este posibilă mai rapid.

**Indicație:** Mașina se răcește mai repede dacă este lăsată să meargă în gol.

3. **Deconectare de siguranță** Metabo: mașina a fost DECONNECTATA automat. În cazul reducerii bruște a turației (de exemplu, când apare la o blocare bruscă sau un recul), mașina se deconectează. Opriți mașina de la întrerupătorul cu buton (13). După aceea, reconectați mașina și lucrați mai departe normal. Evitați alte blocări.

## 9. Accesorii

Utilizați doar pachetele de acumulatori și accesoriile Metabo sau CAS (Cordless Alliance System) originale.

Utilizați doar accesoriile, care îndeplinesc cerințele și datele de identificare specificate în acest manual de utilizare.

Pentru a vedea programul complet de accesorii, accesați [www.metabo.com](http://www.metabo.com) sau consultați catalogul.

## 10. Reparații

 Reparațiile la uneltele electrice trebuie efectuate doar de către un electrician calificat!

Pentru uneltele electrice Metabo care necesită reparații, vă rugăm să contactați reprezentanța dumneavoastră Metabo. Pentru adrese, accesați [www.metabo.com](http://www.metabo.com).

Listele cu piese de schimb pot fi descărcate de pe [www.metabo.com](http://www.metabo.com)

## 11. Protecția mediului

Respectați prevederile naționale pentru eliminarea ecologică și pentru reciclarea mașinilor, ambalajelor și accesoriilor ieșite din uz.

Materialele de ambalare trebuie să fie eliminate corespunzător marcajului lor conform directivelor municipale. Alte indicații găsiți dacă accesați [www.metabo.com](http://www.metabo.com) în secțiunea Service.

Pachetele de acumulatori nu trebuie eliminate împreună cu deșeurile menajere! Înapoiți pachetele de acumulatori defecte sau uzate distribuitorilor Metabo!

Nu aruncați pachetele de acumulatori în apă.

 Protejați mediul înconjurător și nu aruncați uneltele electrice și pachetele de acumulatori în deșeurile menajere. Respectați prevederile naționale pentru colectarea separată și pentru reciclarea mașinilor, ambalajelor și accesoriilor ieșite din uz.

Înainte de eliminare, descărcați pachetul de acumulatori conținut de unealta electrică. Asigurați contactele împotriva scurtcircuitului (de ex. izolați-le cu bandă adezivă).

## 12. Date tehnice

➔ Fig. K. Ne rezervăm dreptul de a face modificări cu scopul unei îmbunătățiri tehnice.

U = tensiunea pachetului de acumulatori  
n<sub>0</sub> = turație la mersul în gol

Momentul de strângere la înșurubare:

M<sub>1</sub> = înșurubare ușoară (lemn)  
M<sub>3</sub> = înșurubare dură (metal)  
M<sub>4</sub> = moment de strângere reglabil

Diametru max. burghiu:

D<sub>1 max</sub> = în oțel  
D<sub>2 max</sub> = în lemn moale  
D<sub>3 max</sub> = în zidărie

s = număr max. de percuții  
m = masă (cu cel mai mic pachet de acumulatori)  
G = filet ax  
D<sub>max</sub> = lățime mandrină

Valori de măsură stabilite în conformitate cu EN 62841.

Temperatura permisă a mediului pentru funcționare:

-20 °C până la 50 °C (putere limitată la temperaturi de sub 0 °C). Temperatura permisă a mediului la depozitare: 0 °C până la 30 °C.

--- Curent continuu

Datele tehnice menționate sunt supuse toleranțelor admise (în conformitate cu standardele aplicabile).

### Valori emise

Aceste valori permit estimarea emisiilor uneltei electrice și compararea cu diferite unelte electrice. În funcție de condițiile de utilizare, starea uneltei electrice sau uneltelor de utilizare, nivelul real de poluare poate să crească sau să scadă. Pentru estimare, luați în considerare pauzele de lucru și situațiile cu un nivel scăzut de poluare. Pe baza valorilor estimate adaptate corespunzător, stabiliți măsuri de protecție corespunzătoare pentru utilizator, de ex. măsuri organizatorice.

Valoarea totală a vibrațiilor (suma vectorială a celor trei direcții) emisă în conformitate cu EN 62841:

a<sub>h, ID</sub> = Valoarea emisiilor vibrațiilor (perforarea în beton)

a<sub>h, D</sub> = Valoarea emisiilor vibrațiilor (găurirea în metal)

a<sub>h, S</sub> = Valoarea emisiilor de vibrații (înșurubare fără percuție)

K<sub>h, ...</sub> = incertitudine (vibrație)

Nivel de zgomot tipic evaluat la clasa A:

L<sub>pA</sub> = nivel de presiune acustică

L<sub>WA</sub> = nivel de putere acustică

K<sub>pA</sub>, K<sub>WA</sub> = incertitudine (Nivelul presiunii acustice)

În timpul lucrului, nivelul de zgomot poate să depășească 80 dB(A).

### Purtați antifoane!





Metabowerke GmbH  
Metabo-Allee 1  
72622 Nuertingen  
Germany  
[www.metabo.com](http://www.metabo.com)

**metabo**®